

Планетарные редукторы с фланцем серии 57PX..K-14S

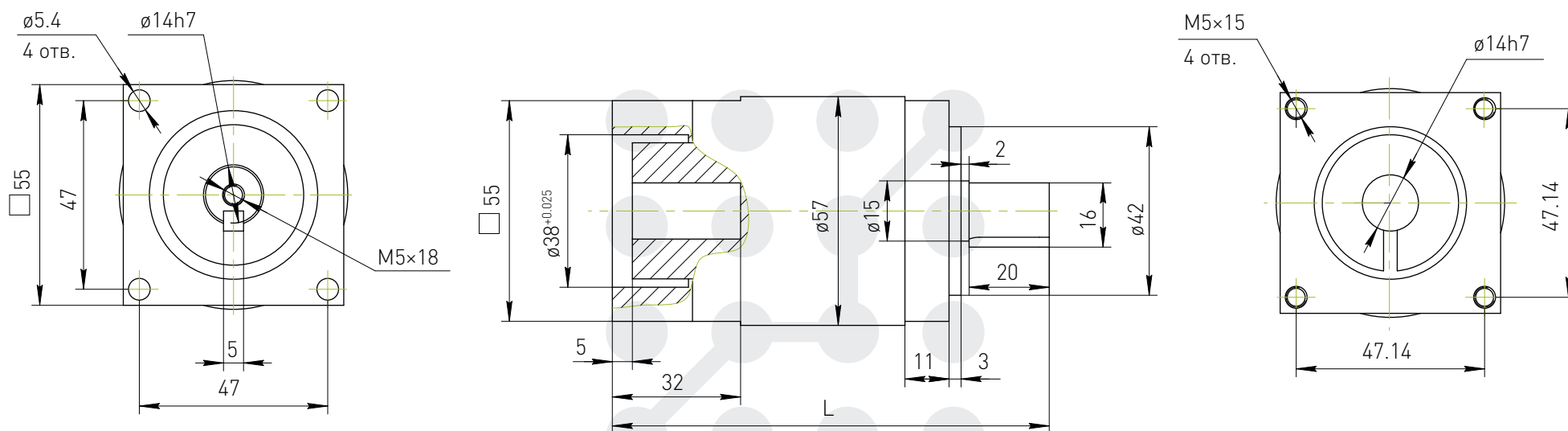

Параметр	57PX4K-14S	57PX6K-14S	57PX10K-14S	57PX16K-14S	57PX24K-14S
Передаточное число	1:4	1:6	1:10	1:16	1:24
Угловой люфт, град.	<1.2				
Крутящий момент, Нм	15	15	30	30	30
КПД, %	95	95	90	80	80
L, мм	109			123	

Рекомендации по обслуживанию планетарного редуктора серии PX.

1. По умолчанию редуктор заполнен смазочным материалом, поэтому дополнительная смазка не требуется.
2. При сборке, во избежание повреждения внутренних элементов, недопустимо прикладывать силовое или ударное воздействие к выходному валу редуктора, так как он не рассчитан на осевые нагрузки от ударов.
3. В соответствии с регламентом технического обслуживания замена смазочного материала производится каждые 6 месяцев или через 1000 часов работы при 8-ми часовом рабочем дне.
4. В редукторах серии PX используется синтетическая смазка, не предназначенная для непрерывной работы в течение 24 часов. Срок службы редуктора при работе в непрерывном режиме составляет не более 3 месяцев. При длительной эксплуатации редуктора в непрерывном режиме смазка перегревается и испаряется, изменяются ее свойства, что приводит к сухому трению и повреждению зубчатых колес.
5. При эксплуатации в условиях высокой или низкой температуры окружающей среды необходимо заменить смазочный материал на соответствующий температурным требованиям. Заводская смазка рассчитана на стандартные условия эксплуатации.

Планетарные редукторы с фланцем серии 80PX..K-19K

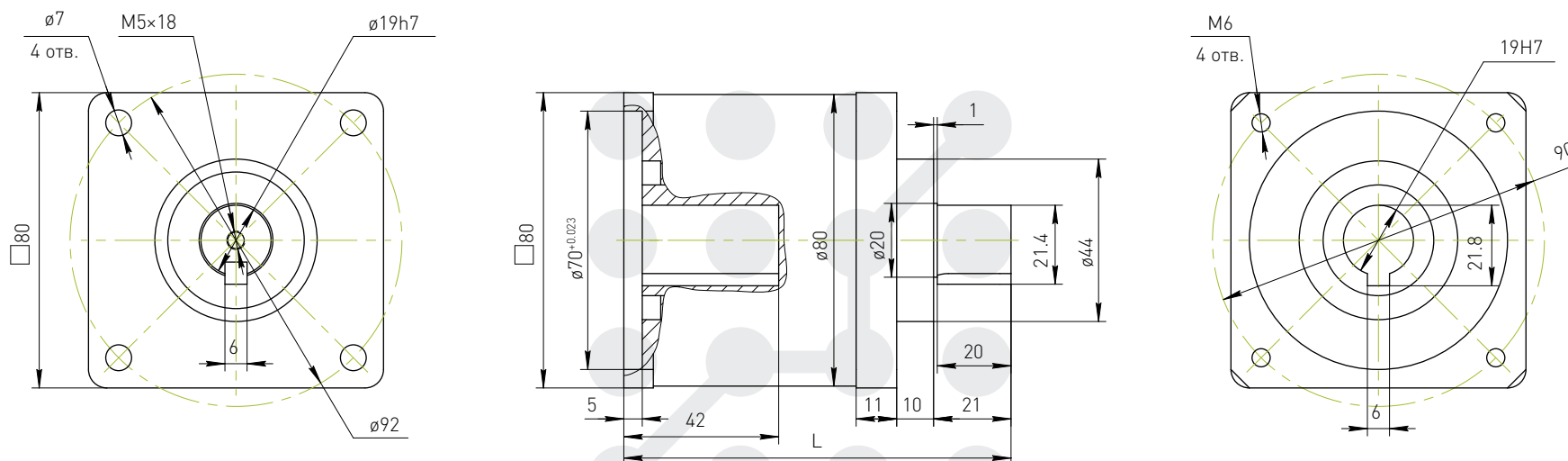

Параметр	80PX4K-19K	80PX6K-19K	80PX10K-19K	80PX16K-19K	80PX24K-19K
Передаточное число	1:4	1:6	1:10	1:16	1:24
Угловой люфт, град.	<0.6				
Крутящий момент, Нм	50	50	90	90	90
КПД, %	85	85	80	80	80
L, мм	106	106	120	120	120

Рекомендации по обслуживанию планетарного редуктора серии PX.

1. По умолчанию редуктор заполнен смазочным материалом, поэтому дополнительная смазка не требуется.
2. При сборке, во избежание повреждения внутренних элементов, недопустимо прикладывать силовое или ударное воздействие к выходному валу редуктора, так как он не рассчитан на осевые нагрузки от ударов.
3. В соответствии с регламентом технического обслуживания замена смазочного материала производится каждые 6 месяцев или через 1000 часов работы при 8-ми часовом рабочем дне.
4. В редукторах серии PX используется синтетическая смазка, не предназначенная для непрерывной работы в течение 24 часов. Срок службы редуктора при работе в непрерывном режиме составляет не более 3 месяцев. При длительной эксплуатации редуктора в непрерывном режиме смазка перегревается и испаряется, изменяются ее свойства, что приводит к сухому трению и повреждению зубчатых колес.
5. При эксплуатации в условиях высокой или низкой температуры окружающей среды необходимо заменить смазочный материал на соответствующий температурным требованиям. Заводская смазка рассчитана на стандартные условия эксплуатации.

Планетарные редукторы с фланцем серии 86PX..K-14K

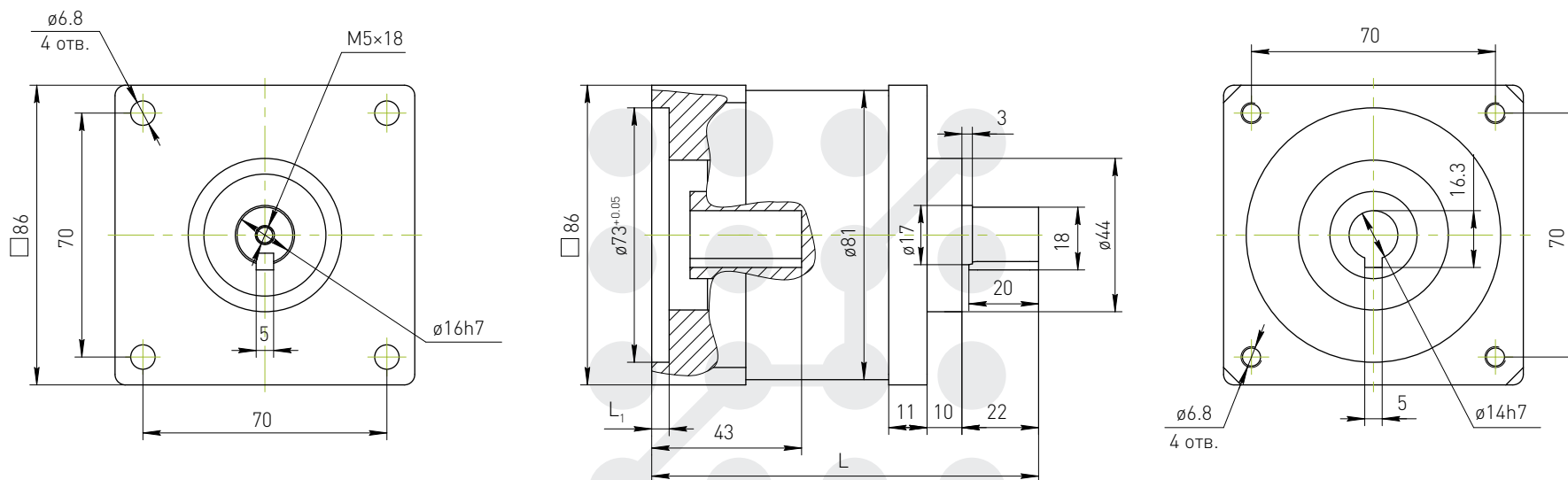

Параметр	86PX4K-14K	86PX6K-14K	86PX10K-14K	86PX16K-14K	86PX24K-14K
Передаточное число	1:4	1:6	1:10	1:16	1:24
Угловой люфт, град.	<1.2				
Крутящий момент, Нм	50	50	90	90	90
КПД, %	95	95	90	80	80
L*, мм	109		121		
L ₁ *, мм	10				

*Справочные размеры.

Рекомендации по обслуживанию планетарного редуктора серии PX.

1. По умолчанию редуктор заполнен смазочным материалом, поэтому дополнительная смазка не требуется.
2. При сборке, во избежание повреждения внутренних элементов, недопустимо прикладывать силовое или ударное воздействие к выходному валу редуктора, так как он не рассчитан на осевые нагрузки от ударов.
3. В соответствии с регламентом технического обслуживания замена смазочного материала производится каждые 6 месяцев или через 1000 часов работы при 8-ми часовом рабочем дне.
4. В редукторах серии PX используется синтетическая смазка, не предназначенная для непрерывной работы в течение 24 часов. Срок службы редуктора при работе в непрерывном режиме составляет не более 3 месяцев. При длительной эксплуатации редуктора в непрерывном режиме смазка перегревается и испаряется, изменяются ее свойства, что приводит к сухому трению и повреждению зубчатых колес.
5. При эксплуатации в условиях высокой или низкой температуры окружающей среды необходимо заменить смазочный материал на соответствующий температурным требованиям. Заводская смазка рассчитана на стандартные условия эксплуатации.

Планетарные редукторы с фланцем серии 86PX..K-16K

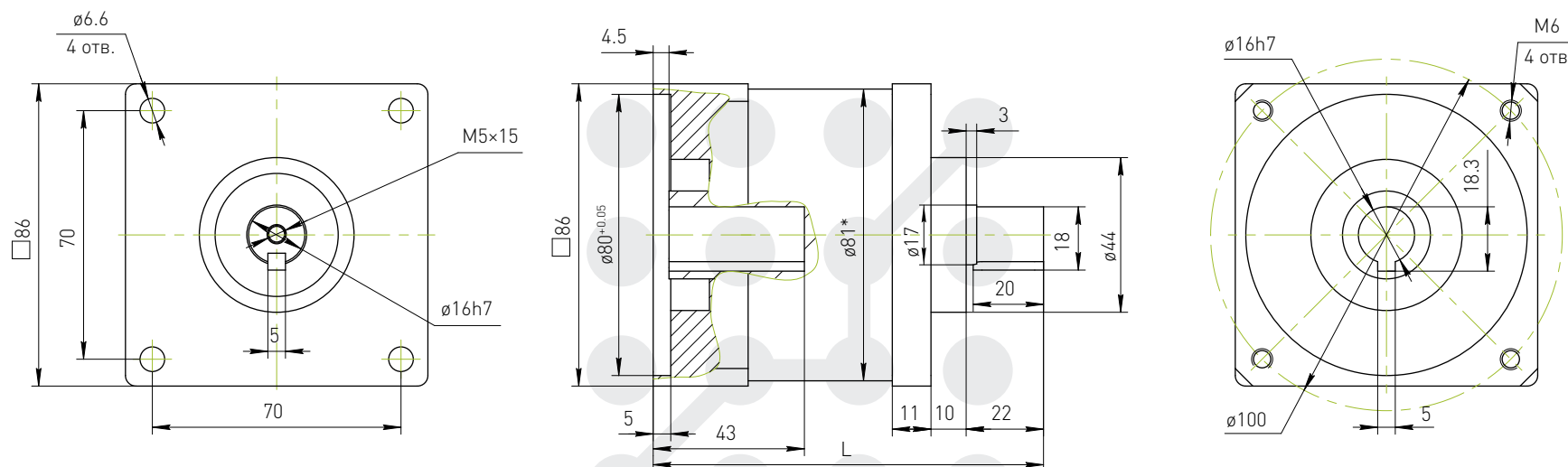

Параметр	86PX4K-16K	86PX6K-16K	86PX10K-16K	86PX16K-16K	86PX24K-16K
Передаточное число	1:4	1:6	1:10	1:16	1:24
Угловой люфт, град.	<1.2				
Крутящий момент, Нм	50	50	90	90	90
КПД, %	85	85	80	80	80
L, мм	111	109	123*		

*Справочные размеры.

Рекомендации по обслуживанию планетарного редуктора серии PX.

1. По умолчанию редуктор заполнен смазочным материалом, поэтому дополнительная смазка не требуется.
2. При сборке, во избежание повреждения внутренних элементов, недопустимо прикладывать силовое или ударное воздействие к выходному валу редуктора, так как он не рассчитан на осевые нагрузки от ударов.
3. В соответствии с регламентом технического обслуживания замена смазочного материала производится каждые 6 месяцев или через 1000 часов работы при 8-ми часовом рабочем дне.
4. В редукторах серии PX используется синтетическая смазка, не предназначенная для непрерывной работы в течение 24 часов. Срок службы редуктора при работе в непрерывном режиме составляет не более 3 месяцев. При длительной эксплуатации редуктора в непрерывном режиме смазка перегревается и испаряется, изменяются ее свойства, что приводит к сухому трению и повреждению зубчатых колес.
5. При эксплуатации в условиях высокой или низкой температуры окружающей среды необходимо заменить смазочный материал на соответствующий температурным требованиям. Заводская смазка рассчитана на стандартные условия эксплуатации.

Планетарные редукторы с фланцем серии 86PX..K-19S

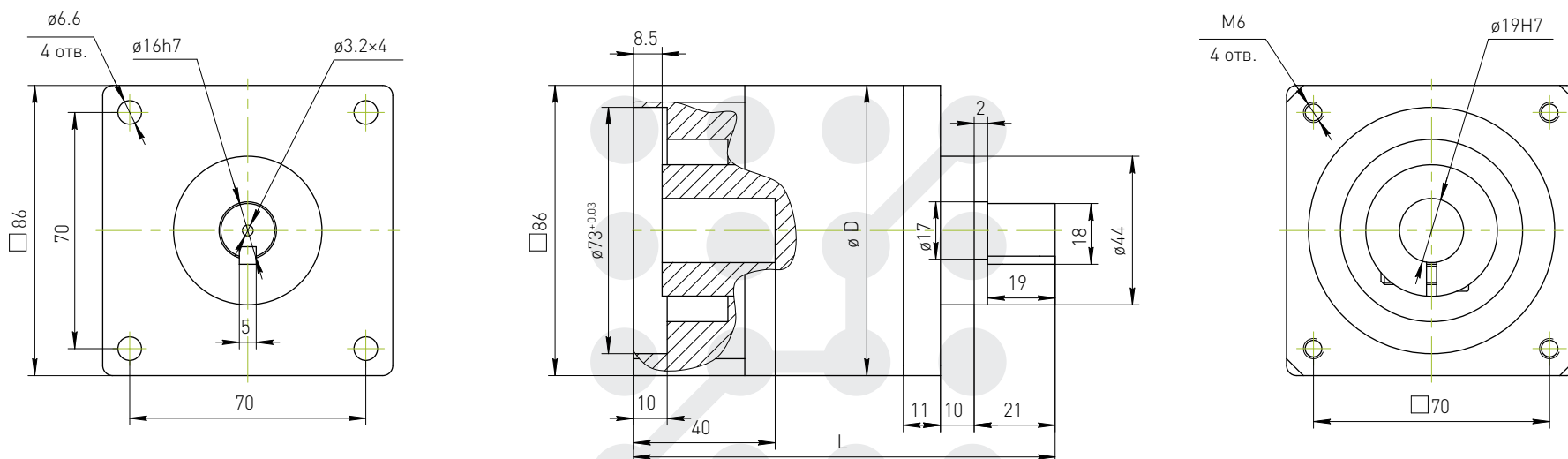

Параметр	86PX4K-19S	86PX6K-19S	86PX10K-19S	86PX16K-19S	86PX24K-19S
Передаточное число	1:4	1:6	1:10	1:16	1:24
Угловой люфт, град.	<1.2				
Крутящий момент, Нм	50	50	90	90	90
КПД, %	85	85	80	80	80
L, мм	108	109	123	123	123
D, мм	81	81	83	83	83

Рекомендации по обслуживанию планетарного редуктора серии PX.

1. По умолчанию редуктор заполнен смазочным материалом, поэтому дополнительная смазка не требуется.
2. При сборке, во избежание повреждения внутренних элементов, недопустимо прикладывать силовое или ударное воздействие к выходному валу редуктора, так как он не рассчитан на осевые нагрузки от ударов.
3. В соответствии с регламентом технического обслуживания замена смазочного материала производится каждые 6 месяцев или через 1000 часов работы при 8-ми часовом рабочем дне.
4. В редукторах серии PX используется синтетическая смазка, не предназначенная для непрерывной работы в течение 24 часов. Срок службы редуктора при работе в непрерывном режиме составляет не более 3 месяцев. При длительной эксплуатации редуктора в непрерывном режиме смазка перегревается и испаряется, изменяются ее свойства, что приводит к сухому трению и повреждению зубчатых колес.
5. При эксплуатации в условиях высокой или низкой температуры окружающей среды необходимо заменить смазочный материал на соответствующий температурным требованиям. Заводская смазка рассчитана на стандартные условия эксплуатации.

Планетарные редукторы с фланцем серии 110PX..K-19K

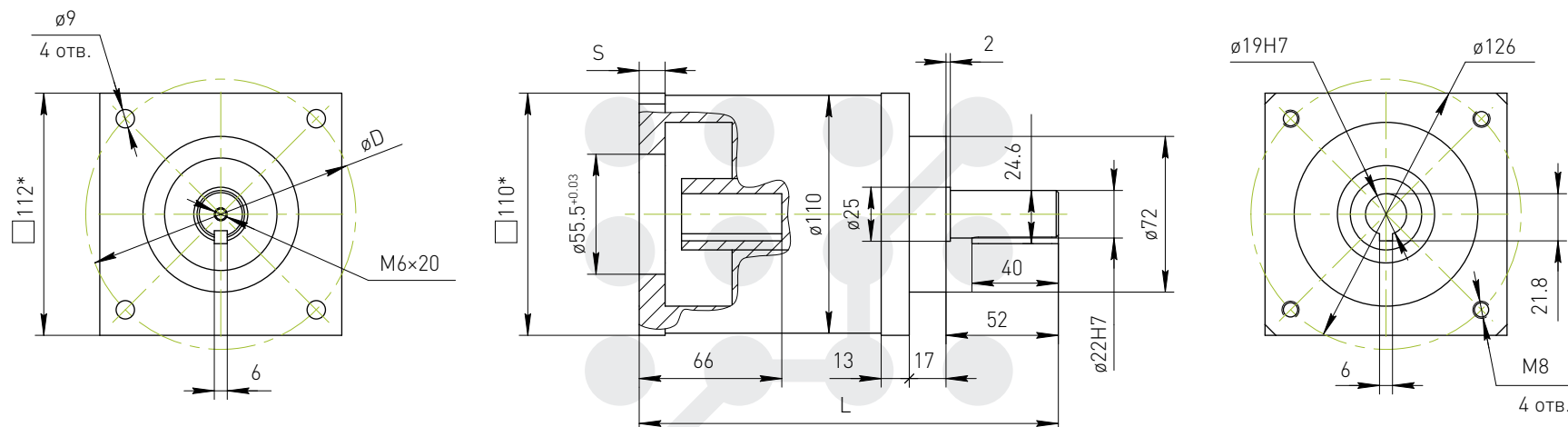

Параметр	110PX4K-19K	110PX6K-19K	110PX10K-19K	110PX16K-19K	110PX24K-19K
Передаточное число	1:4	1:6	1:10	1:16	1:24
Угловой люфт, град.	<0.6				
Крутящий момент, Нм	90	90	150	150	150
КПД, %	85	85	80	80	80
L*, мм	200	200	225	225	225
D, мм	126	125	125	125	125
S, мм	11	18	19	19	19

*Справочные размеры.

Рекомендации по обслуживанию планетарного редуктора серии PX.

1. По умолчанию редуктор заполнен смазочным материалом, поэтому дополнительная смазка не требуется.
2. При сборке, во избежание повреждения внутренних элементов, недопустимо прикладывать силовое или ударное воздействие к выходному валу редуктора, так как он не рассчитан на осевые нагрузки от ударов.
3. В соответствии с регламентом технического обслуживания замена смазочного материала производится каждые 6 месяцев или через 1000 часов работы при 8-ми часовом рабочем дне.
4. В редукторах серии PX используется синтетическая смазка, не предназначенная для непрерывной работы в течение 24 часов. Срок службы редуктора при работе в непрерывном режиме составляет не более 3 месяцев. При длительной эксплуатации редуктора в непрерывном режиме смазка перегревается и испаряется, изменяются ее свойства, что приводит к сухому трению и повреждению зубчатых колес.
5. При эксплуатации в условиях высокой или низкой температуры окружающей среды необходимо заменить смазочный материал на соответствующий температурным требованиям. Заводская смазка рассчитана на стандартные условия эксплуатации.

Планетарные редукторы с фланцем серии 130PX..K-19K

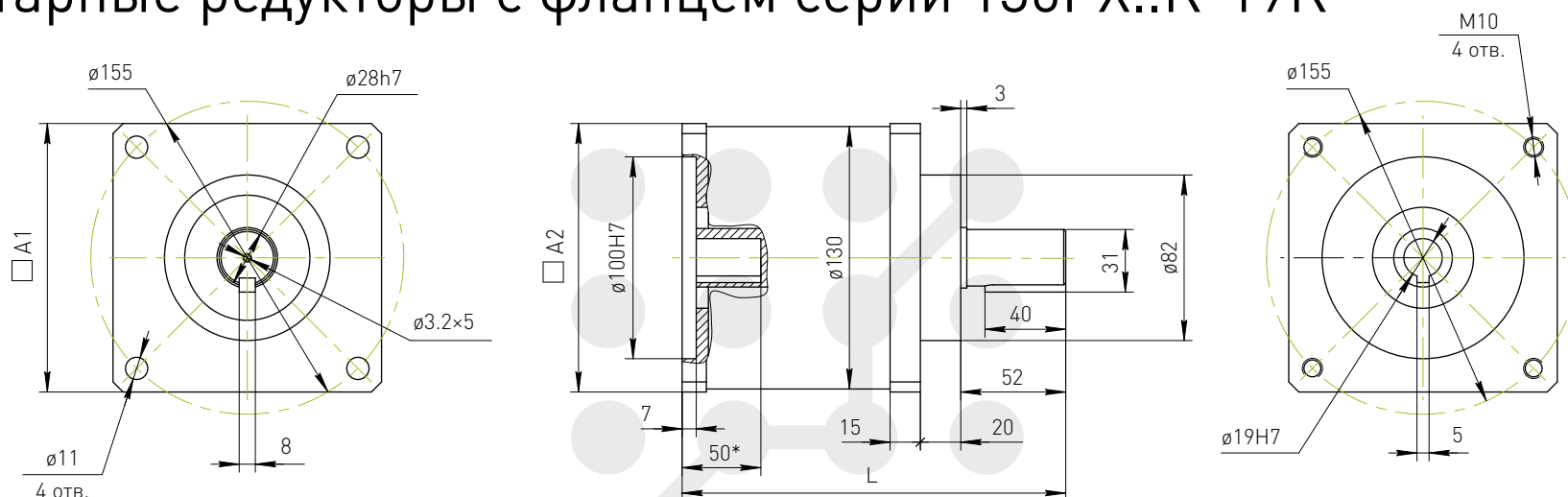

Параметр	130PX4K-19K	130PX6K-19K	130PX10K-19K	130PX16K-19K	130PX24K-19K
Передаточное число	1:4	1:6	1:10	1:16	1:24
Угловой люфт, град.	<0.6				
Крутящий момент, Нм	110	110	250	250	250
КПД, %	85	85	80	80	80
L, мм	195	195	227	227	227
∅D, мм	196	195	219	219	219
A1	133	134	133	133	133
A2	133	134	133	133	133

*Справочные размеры.

Рекомендации по обслуживанию планетарного редуктора серии PX.

1. По умолчанию редуктор заполнен смазочным материалом, поэтому дополнительная смазка не требуется.
2. При сборке, во избежание повреждения внутренних элементов, недопустимо прикладывать силовое или ударное воздействие к выходному валу редуктора, так как он не рассчитан на осевые нагрузки от ударов.
3. В соответствии с регламентом технического обслуживания замена смазочного материала производится каждые 6 месяцев или через 1000 часов работы при 8-ми часовом рабочем дне.
4. В редукторах серии PX используется синтетическая смазка, не предназначенная для непрерывной работы в течение 24 часов. Срок службы редуктора при работе в непрерывном режиме составляет не более 3 месяцев. При длительной эксплуатации редуктора в непрерывном режиме смазка перегревается и испаряется, изменяются ее свойства, что приводит к сухому трению и повреждению зубчатых колес.
5. При эксплуатации в условиях высокой или низкой температуры окружающей среды необходимо заменить смазочный материал на соответствующий температурным требованиям. Заводская смазка рассчитана на стандартные условия эксплуатации.